

議案第 57 号

八景中学校北校舎（教室棟）大規模改修工事請負契約の締結について

八景中学校北校舎（教室棟）大規模改修工事請負契約を締結するため、地方自治法（昭和 22 年法律第 67 号）第 96 条第 1 項第 5 号及び議会の議決に付すべき契約及び財産の取得又は処分に関する条例（昭和 39 年三田市条例第 12 号）第 2 条の規定により、議会の議決を求める。

平成 24 年 6 月 7 日提出

三田市長 竹 内 英 昭

記

1 契約の名称

八景中学校北校舎(教室棟)大規模改修工事請負契約

2 契約の金額

192,045,000 円

3 契約の相手方

柄谷・堂本共同企業体

代表者 尼崎市玄番南之町 4 番地

株式会社柄谷工務店

取締役社長 柄 谷 順 一 郎

八景中学校北校舎（教室棟）大規模改修工事の概要

- 1 工 事 場 所 三田市八景町地内

- 2 工 事 概 要
 工 事 建 物 校舎棟 鉄筋コンクリート造4階建
 延べ 2,851 m²

 工 事 内 容 屋根防水改修工事
 内・外装改修工事
 電気・機械設備改修工事

- 3 備 考 校舎の老朽化による施設の改修を行い、教育施設の充実を図るため、本工事を行うものである。

八景中学校北校舎（教室棟）大規模改修工事

位置図

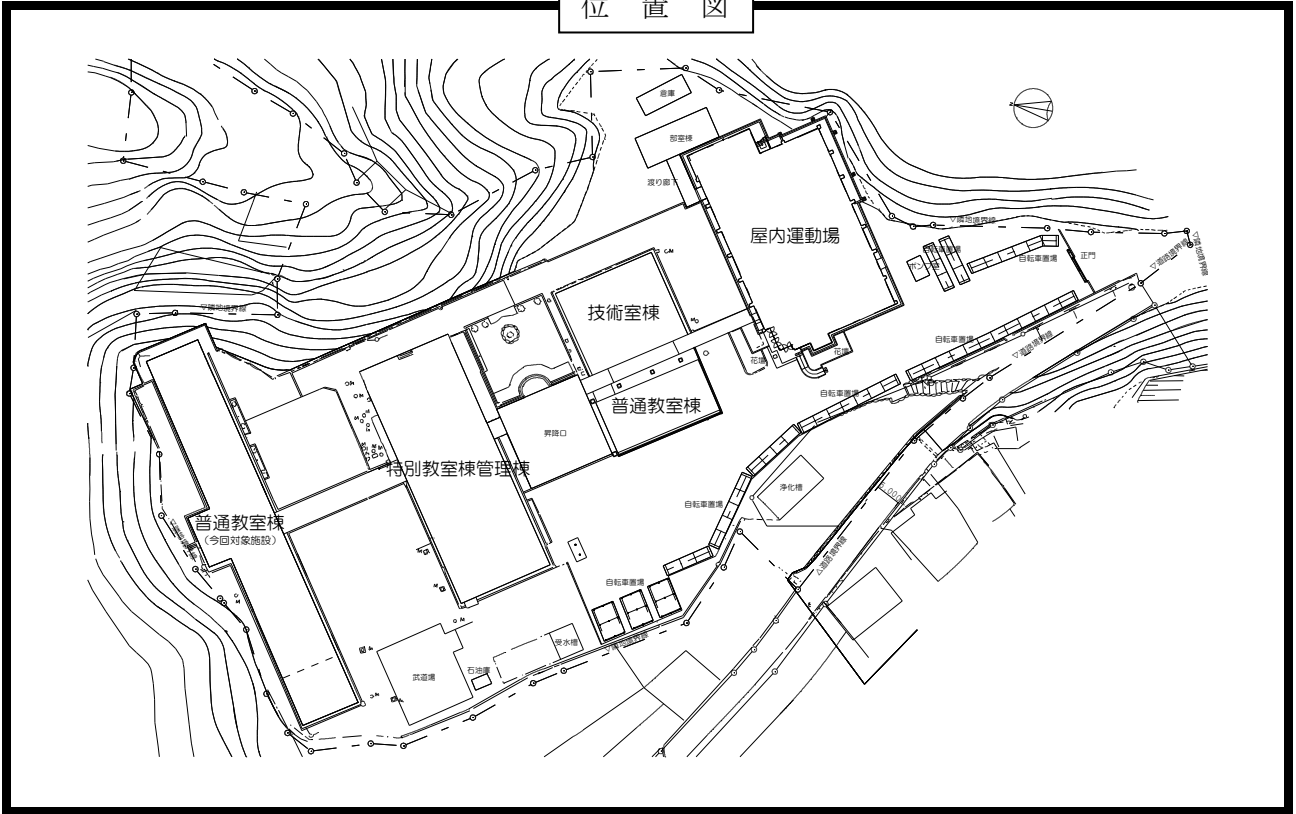

平面図 1

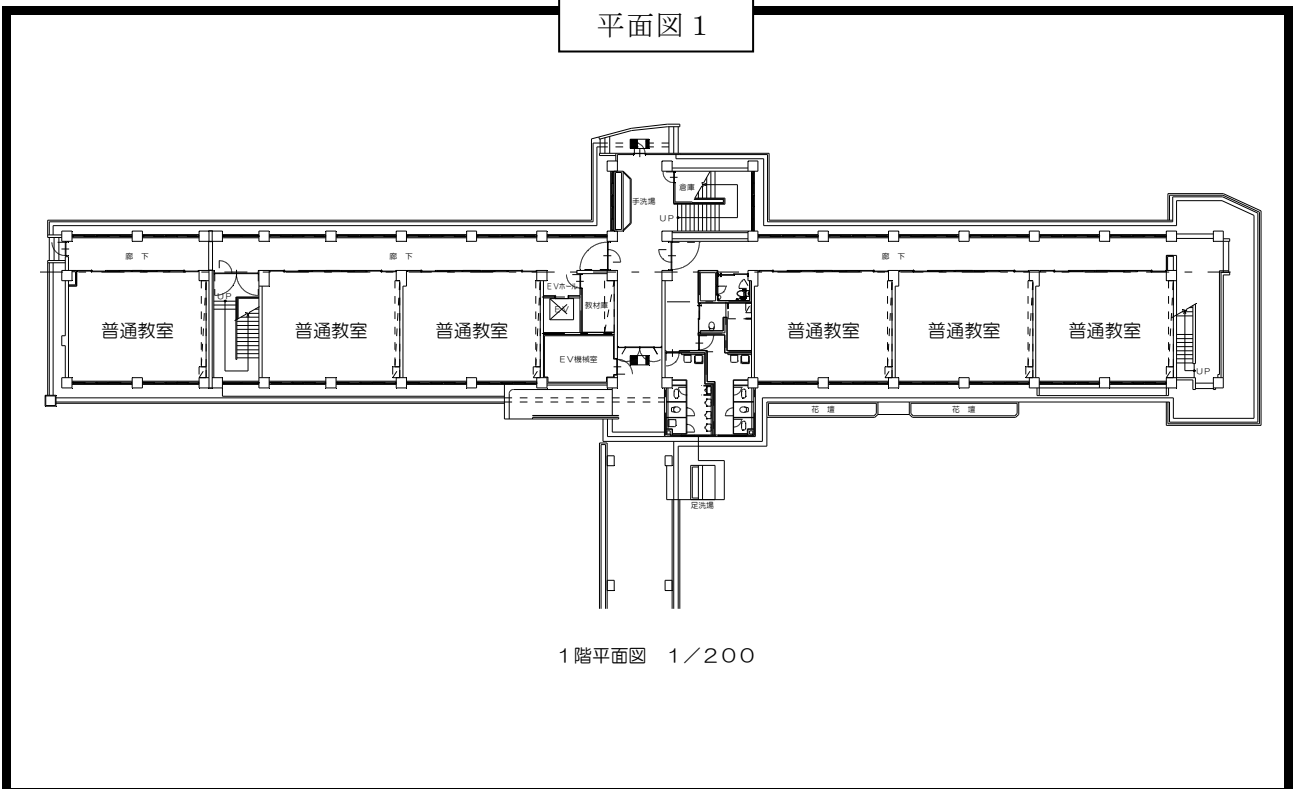

平面図 2

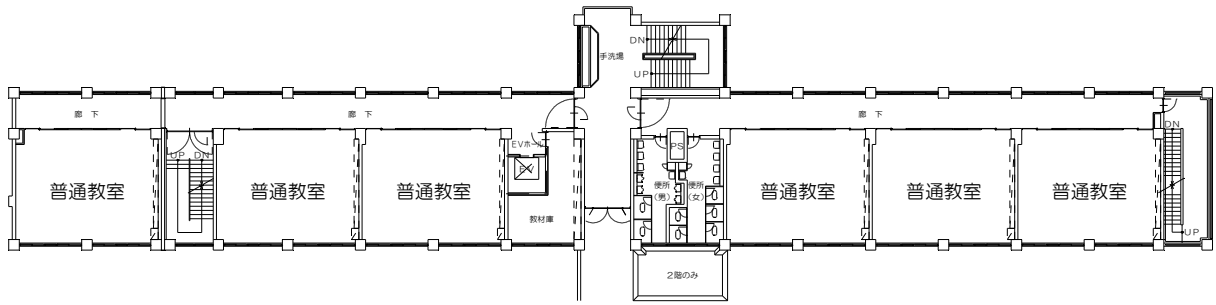

2, 3階平面図 1/200

平面図 3

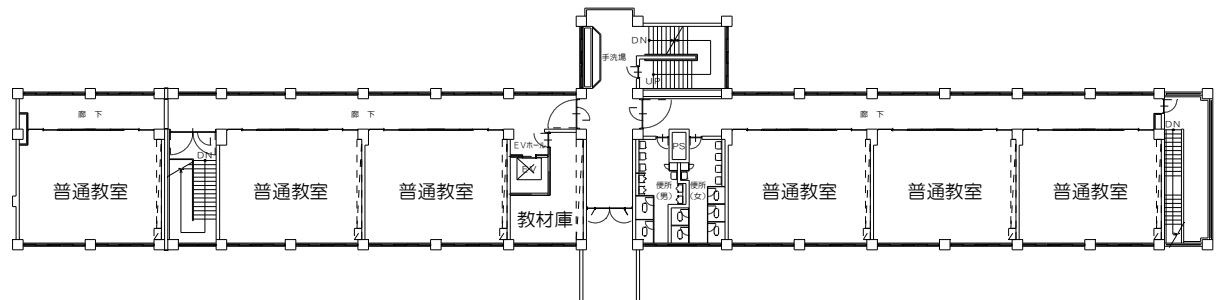

4階平面図 1/200